

## Umbau der Flügelschaftabdichtungen

Abhängig vom Alter eines Propellers ist es evtl. notwendig, die Stützringe zwischen den Wellendichtringen (WDR) der Flügelschaftabdichtung nachzuarbeiten.

Die aktuellen WDR mit internen Verstärkungsblechen dürfen nicht zusammen mit alten Stützringen verwendet werden.

Durch die verkürzte Länge der WDR Membrane würde der Stützring die Dichtlippe vom Laufring abheben, und sie dadurch außer Funktion setzen.

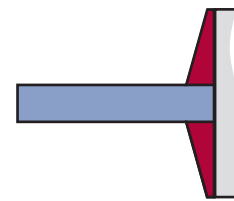
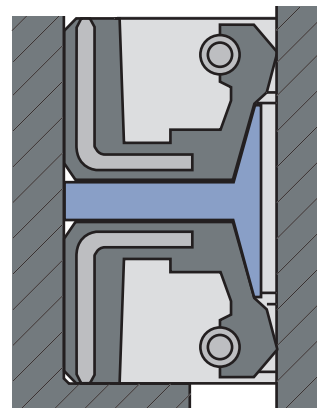

Rot markierter Teil wird entfernt

Wenn der Stützring eine Stützgeometrie wie in der nebenstehenden Skizze (Zeichnung rechts) aufweist, muss dieser entfernt werden.

Falls Stützringe vorhanden sind, müssen sie gemäß Skizze nachgearbeitet werden.

Einbaumöglichkeiten:

Variante A

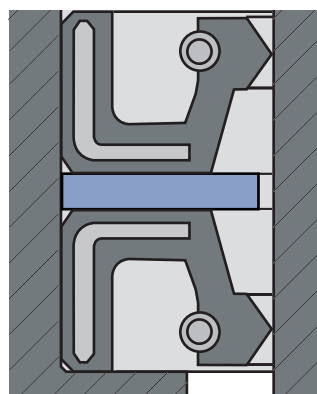

Variante B

